

มหาวิทยาลัยสงขลานครินทร์
คณะวิศวกรรมศาสตร์

การสอบกลางภาค ภาคการศึกษาที่ 2

วันที่: 22 ธันวาคม 2552

วิชา: 220-570 Transportation Planning and Land Use

ประจำปีการศึกษา 2552

เวลา: 09.00-12.00 น.

ห้อง: R300

คำถามมีหน้าเดียว 4 ข้อ คะแนนแต่ละข้อเท่ากัน อนุญาตให้นำเอกสารและเครื่องคิดเลขใดๆ เข้าห้องสอบได้

ข้อ 1. อธิบายหลักการการใช้ Least Square ใน Linear Regression Analysis และการใช้ Multiple Regression ในการ Correlate Dependent Variable กับ Independent Variables และการทดสอบนัยสำคัญทางสถิติของตัวแปร

ข้อ 2. The Four-step Model in Transportation Planning ประกอบด้วยอะไร มีส่วนเกี่ยวข้องกับ Land Use Planning เพียงใด การกำหนดเส้นทางเดินทางแบบ AON มีข้อจำกัดและการปรับแก้ข้อจำกัดอย่างไร รถ 800 คัน ออกจาก Node A เพื่อไป Node B ในโครงข่ายถนนในรูป แต่ละช่วงถนน (Link) ในโครงข่าย จะมีจำนวนรถเท่าไรตามวิธี AON

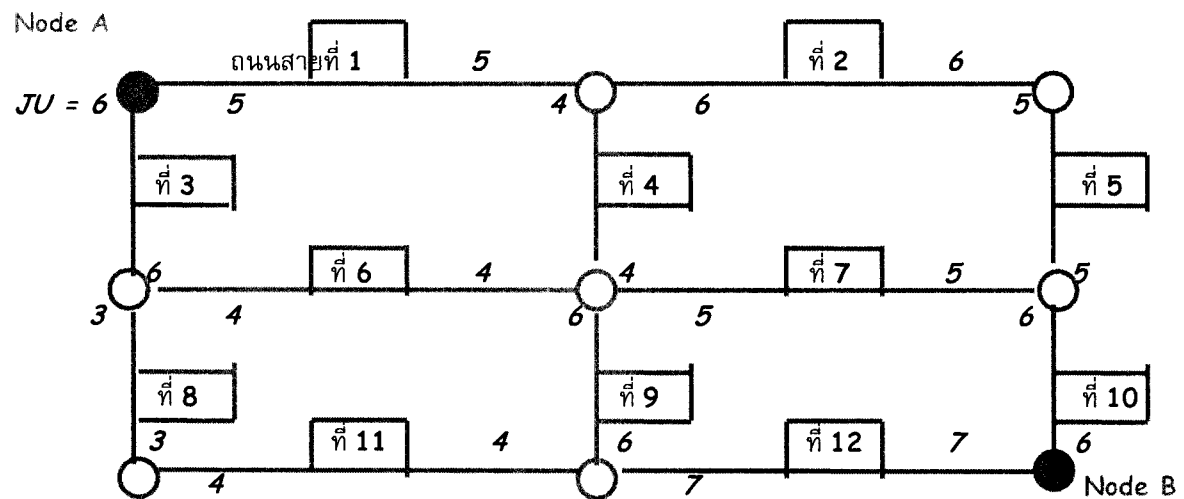

ข้อ 3.

อธิบาย Transportation System Management (TSM)

และความเหมือนหรือความต่างกับ Land Use and Transport Planning (LUTP)

ข้อ 4.

ระบุรายละเอียดของ Land Use and Transport Interaction

และ Transport and Land Use Interaction

ทั้งทางทฤษฎีและทางปฏิบัติ โดยใช้ภาษาไทยจากความเข้าใจของท่านเอง